

DODATEČNÉ INFORMÁCIE / TOVÁBBI INFORMÁCIÓ / DODATKOWE INFORMACJE
 ADDITIONAL INFORMATION / DALSIE INFORMACIE / DÄLSIE INFORMACIJE

EQUIPMENT RECORD

ZÁZNAM VYBAVENÍ / FELSZERELÉSI FELVÉTEL / REJESTR SPRZĘTU
 ECHIPAMENTUL ECHIPAMENTULUI / ZÁZNAM ZARIADENIA

ALL PERIODIC EXAMINATIONS SHOULD BE RECORDED BY THE COMPETENT PERSON.
 THIS RECORD SHOULD BE KEPT WITH THE EQUIPMENT DURING THE WHOLE LIFE TIME.

1 - PRODUCT	2 - REF. NUMBER (SEE THE EQUIPMENT LABEL)	3 - SERIAL NUMBER (SEE THE EQUIPMENT LABEL)	4 - MANUFACTURING DATE (SEE THE EQUIPMENT LABEL)
5 - PURCHASE DATE	6 - DATE OF THE FIRST USE		
7 - OTHER RELEVANT INFORMATION			
PERIODIC EXAMINATION AND REPAIR HISTORY			
8 - DATE	9 - REASON FOR ENTRY (PERIODIC EXAMINATION OR REPAIR)	10 - DEFECTS, REPAIRS, ETC.	11 - NAME & SIGNATURE
			12 - NEXT PERIODIC EXAMINATION (DUE DATE)

1 - PRODUCT 2 - REFERENCE CODE 3 - VÝROBNÍ ČÍSLO 4 - DATUM VÝROBY 5 - DATUM PRVNÍHO POUŽITÍ
 2 - DALSIE RELEVANTNE INFORMACIE 8 - DATUM 9 - DOVOD POKRYTOSTI 10 - POŠKODENIA, OPRAVY, ATD 11 - PODPIS 12 - DALSIA PERIODICKA PŘEHLEDKA
 3 - TERMÍN 2 - REFERENČNÁ ČÍSLA 3 - SZERELÉSI SZÁM 4 - GYÁRTÁS DÁTUMA 5 - VÉGHÉTEL DÁTUMA 6 - AZ ELSŐ HASZNÁLAT DÁTUMA
 7 - EGYÉB RELEVÁNS INFORMÁCIÓ 8 - DATUM 9 - A VEGSÁLAT ÓRA 10 - HIBA, JAVÍTÁS, STB 11 - NÉV, ALÁÍRÁS 12 - KÖLÉNYEZŐ VEZSÉLÉSI DÁTUMA
 1 - PRODUCT 2 - NUMBER REFERENCE CODE 3 - NUMBER SERIAL 4 - DATA PRODUCTION 5 - DATA ZAGUPLA 6 - DATA PERWERSZGÓ LŐVÉCSA
 7 - MÁS RELEVÁNS INFORMÁCIÓ 8 - DÁTUM 9 - PRŐZETŐSÉGI DŐZŐSÉGI 10 - SEFÉKTY, HÁPRÁVY, IFF 11 - NÉV ÉS SZIGÉNY 12 - KÖLÉNYEZŐ VEZSÉLÉSI DŐZŐSÉGI
 1 - PRODUCT 2 - NUMBER REFERENCE CODE 3 - NUMBER SERIAL 4 - DATA PRODUCTION 5 - DATA ZAGUPLA 6 - DATA PERWERSZGÓ LŐVÉCSA
 7 - MÁS RELEVÁNS INFORMÁCIÓ 8 - DÁTUM 9 - PRŐZETŐSÉGI DŐZŐSÉGI 10 - SEFÉKTY, HÁPRÁVY, IFF 11 - NÉV ÉS SZIGÉNY 12 - KÖLÉNYEZŐ VEZSÉLÉSI DŐZŐSÉGI
 1 - VÝROBNÍK 2 - REFERENČNÉ ČÍSLO 3 - SÉROVÉ ČÍSLO 4 - DATUM VÝROBY 5 - DATUM NÁPĽU 6 - DATUM PRVNÉHO POUŽITIA
 7 - DODATKOVÉ RELEVANTNÉ INFORMÁCIE 8 - DATUM 9 - DOVOD PŘEHLEDKY 10 - POŠKODENIA, OPRAVY, ATD 11 - PODPIS 12 - DALSIA PERIODICKA PŘEHLEDKA

(SK)
 A - Sériové číslo
 B - Referenčné číslo
 C - Standard
 D - Dátum výroby
 E - Názov značky
 F - notifikovaný orgán
 G - Pokyn na čištění
 H - OR kód
 I - Dĺžka
 J - označenie CE
 K - Maximálne zaťaženie

(HU)
 A - Sorozatszám
 B - Hivatkozási szám
 C - Szabvány
 D - Gyártás dátuma
 E - Márkanév
 F - Bejelentett szervezet
 G - Ötvöztési utasítás
 H - OR-kód
 I - Hosszúság
 J - CE-jelölés
 K - Maximális terhelés

(RO)
 A - Numărul de serie
 B - Numărul de referință
 C - Standard
 D - Data fabricației
 E - Denumirea mărcii
 F - Organismul notificat
 G - Instrucțiunea de curățare
 H - Cod QR
 I - Lungime
 J - Marcajul CE
 K - Sarcina max.

(CZ)
 A - Sériové číslo
 B - Referenční číslo
 C - Standardní
 D - Datum výroby
 E - Název značky
 F - Označení subjektu
 G - Pokyn k péči
 H - OR kód
 I - Délka
 J - označení CE
 K - Maximální zatížení

(PL)
 A - Numer seryjny
 B - Numer referencyjny
 C - Standard
 D - Data produkcji
 E - Nazwa marki
 F - Jednostka notyfikowana
 G - Instrukcja odczytu
 H - Kod QR
 I - Długość
 J - Oznaczenie CE
 K - Maks. obciążenie

(EN)
 A - Serial number
 B - Reference number
 C - Standard
 D - Manufacture date
 E - Brand name
 F - Notified body
 G - Read instruction
 H - QR Code
 I - Length
 J - CE Marking
 K - Max. load

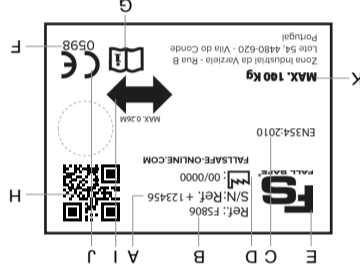

MARKING/ LABELS

DALSIE INFORMACIE / CIJMKÉ / ETYKIETA
 ETICHAETA / ŠTÍTK

NOMENCLATURE/ FIELD OF APPLICATION

NOMENKLATURA / ELNEVEZÉSTAN / NOMENCLATURĂ

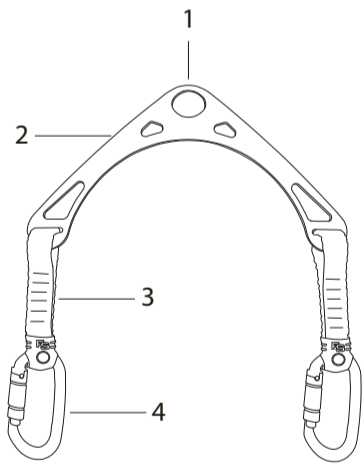

(EN)
 1 - Fixing point
 2 - 20-2051- RESCUE ARC 5MM INOX
 3 - 10-1218- BLACK PES 27MM*3MM
 4 - 10-1743- CARABINER POSITIONER

(CZ)
 1 - Pevný bod
 2 - 20-2051- ZÁCHRANNÝ OBLÓUK 5MM NEREZOVÁ OCEL
 3 - 10-1218- ČERNÝ PES 27MM*3MM
 4 - 10-1743- POLOHOVACÍ KARABINA

(HU)
 1 - Rögzítési pont
 2 - 20-2051 - MENTÉSI ÍV 5MM ROZSDAMENTES ACÉLBÓL
 3 - 10-1218- FEKETE PES 27MM*3MM
 4 - 10-1743- KARABINER POZICIONÁLÓ

(PL)
 1 - Punkt mocowania
 2 - 20-2051 - ŁUK RATUNKOWY 5MM STAL NIERDZEWNA
 3 - 10-1218- CZARNY PES 27MM*3MM
 4 - 10-1743- POZYCJONER KARABIŃCZYKA

(RO)
 1 - Punct de fixare
 2 - 20-2051 - ARC DE SALVARE 5MM OTEL INOXIDABIL
 3 - 10-1218 - PES NEGRU 27MM*3MM
 4 - 10-1743 - POZIȚIONATOR PENTRU CARABINĂ

(SK)
 1 - Upevňovací bod
 2 - 20-2051 - ZÁCHRANNÝ OBLÚK 5 MM Z NEHRDZAVÉJÚCEJ OCELE
 3 - 10-1218 - ČIERNY PES 27MM*3MM
 4 - 10-1743 - POLOHOVACIA KARABINA

DONNING AND SETUP

ZALOŽIT / BEÁLLÍT / ORGANIZOWAĆ COŚ
 ÎNFINȚAT / NASTAVIT

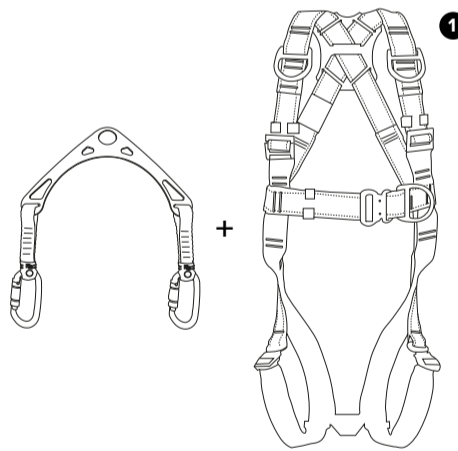

(EN) 1/2 - Install the RESCUE Y-PAD with the FS236 and FS236.01 rescue harnesses (for connection to the shoulder anchor rings - EN1497) or the FS34108 rescue stretcher.

(CZ) 1/2 - Instalujte RESCUE Y-PAD se záchrannými postroji FS236 a FS236.01 (pro připojení k ramenním kotvicím kružkům - EN1497) nebo záchrannými nosítky FS34108.

(HU) 1/2 - Szerelje fel a RESCUE Y-PAD-ot az FS236 és FS236.01 mentőhevederekkel (a vállrögzítő gyűrűkhöz való csatlakozáshoz - EN1497) vagy az FS34108 mentőhorozóval.

(PL) 1/2 - Zamontuj RESCUE Y-PAD z uprzęzą ratowniczą FS236 i FS236.01 (do połączenia z pierścieniami kotwiczącymi na ramieniu - EN1497) lub noszami ratowniczymi FS34108.

(RO) 1/2 - Instalați RESCUE Y-PAD cu hamurile de salvare FS236 și FS236.01 (pentru conectarea la inelele de ancorare pentru umăr - EN1497) sau cu targa de salvare FS34108.

(SK) 1/2 - Nainštalujte RESCUE Y-PAD so záchrannými postrojmi FS236 a FS236.01 (na pripojenie k ramenným kotviacim kružkom - EN1497) alebo záchrannými nosidlami FS34108.

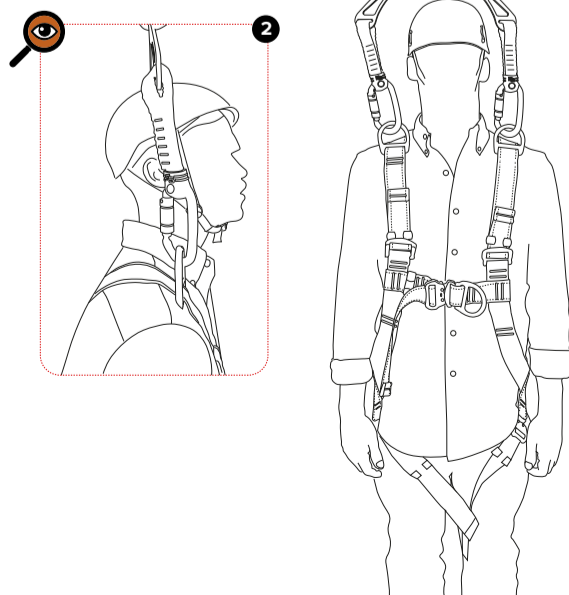

(EN) 3 - The rope connected to the RESCUE Y-PAD must always be live.

(CZ) 3 - Lano připojené k RESCUE Y-PAD musí být vždy pod napětím.

(HU) 3 - A RESCUE Y-PAD-hoz csatlakoztatott kötélnék mindig feszültség alatt kell lennie.

(PL) 3 - Lina podłączona do RESCUE Y-PAD musi być zawsze pod napięciem.

(RO) 3 - Cablul conectat la RESCUE Y-PAD trebuie să fie întotdeauna sub tensiune.

(SK) 3 - Lano pripojené k RESCUE Y-PAD musí byť vždy pod napätím.

NOTIFIED BODY

VVUU, a.s. Pikartska 1337/7 - 716 07 OSTRAVA - RADVANICE - Czech Republic
 NOTIFIED BODY: CE1019

LISTED ORGANIZATION FOR: 89/666/CEE | ISO9001:2015
 SGS United Kingdom Ltd, Weston-Super-Mare, BS22 6WA, UK
 NOTIFIED BODY: CE0120



